



Album d'activités Dangerville

L'électricité en toute sécurité

Test sur l'électricité



- ◇ Quels objets utilisent de l'électricité?
- ◇ Colorie en orange les objets qui utilisent de l'électricité.
- ◇ Colorie avec d'autres couleurs les objets qui n'utilisent pas d'électricité.

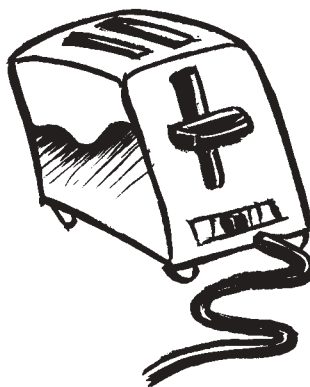
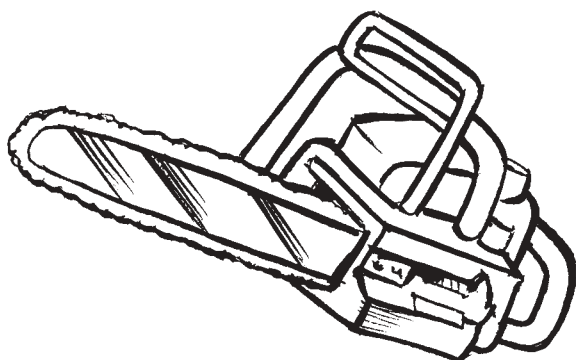
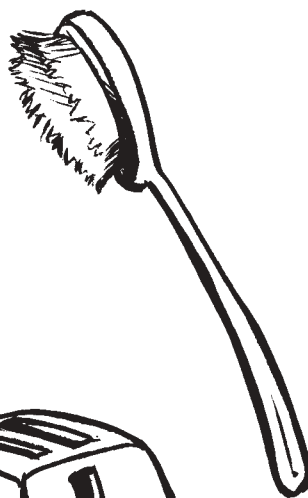
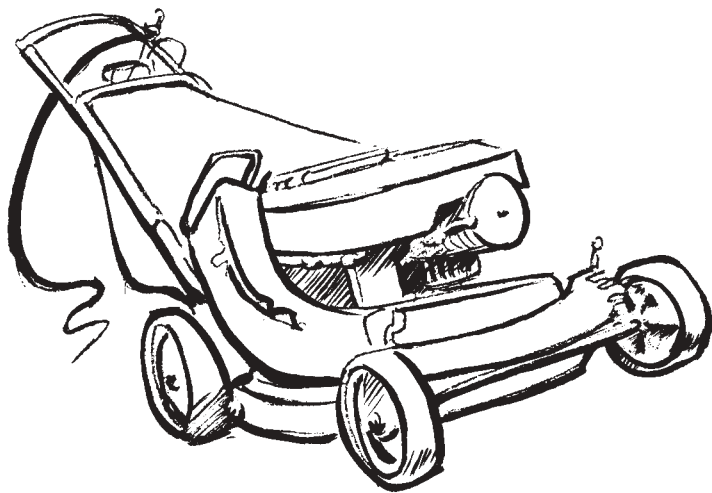

1.
Qu'est qu'un transformateur et un dinosaure ont en commun?

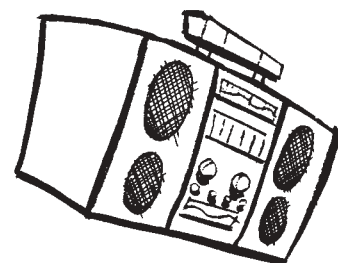
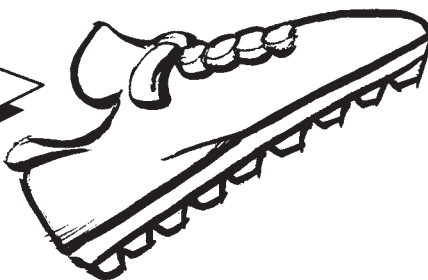

Colorie les erreurs de Didier



- ◆ Puis :
- décris ce que Didier ne fait pas correctement, et
 - écris un conseil de sécurité qui vous aidera, toi et Didier, à être toujours prudents.



1. _____



3. _____

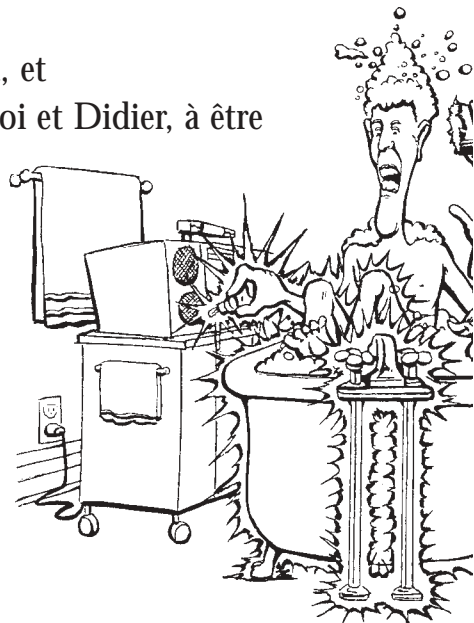

2. _____

4. _____

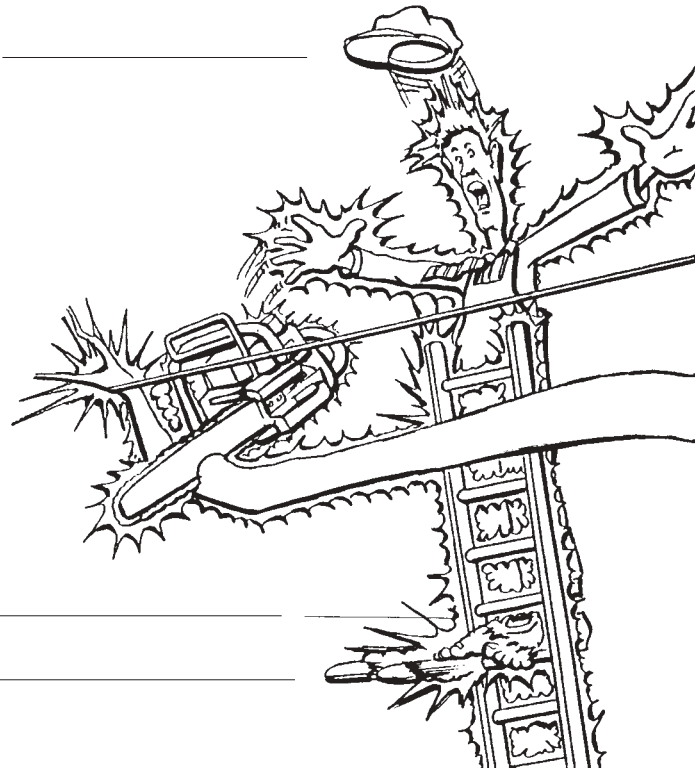

5. _____

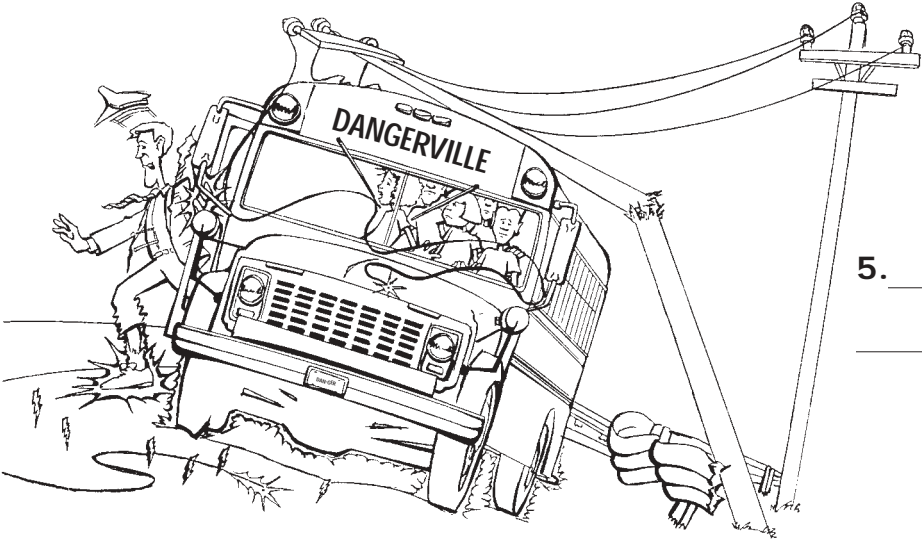

Recolle les morceaux

- ◇ Didier a reçu un choc et le voilà disparu!
- ◇ Relie les points pour faire réapparaître Didier.

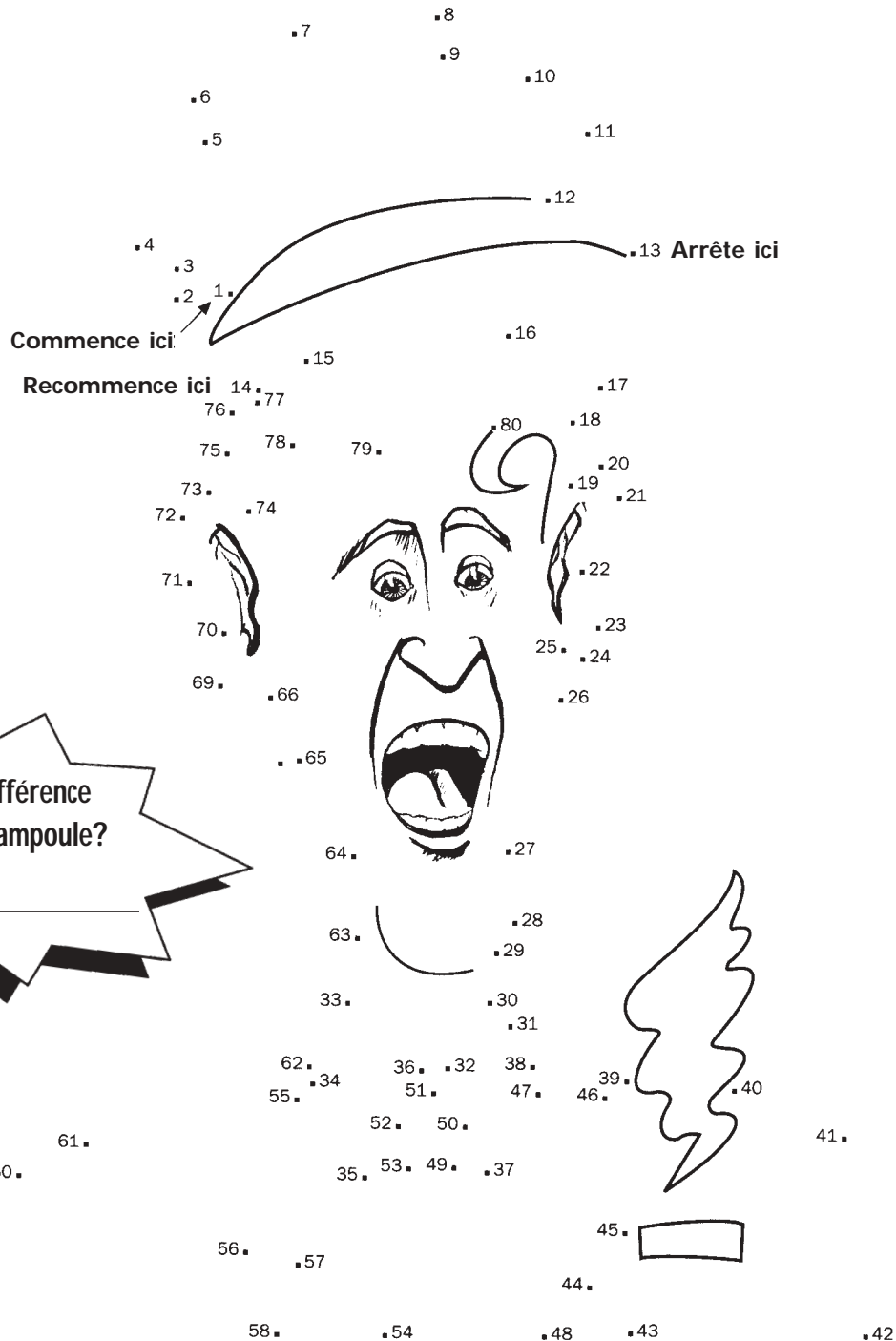

Mots cachés



Un casse-tête facile

◇ Il y a dans ce casse-tête un tas de mots cachés. Mais seuls quelques-uns se rapportent à l'électricité. Quels sont ces mots « électriques »? Et quels sont les mots qui n'ont rien à voir avec l'électricité?

h	e	j	d	h	v	o	l	t	s	q
y	w	a	t	t	s	x	r	r	k	a
d	p	u	r	a	p	y	l	ô	n	e
r	u	t	e	a	t	b	e	n	â	k
o	l	o	p	l	i	g	n	e	é	t
o	m	b	u	l	l	e	p	f	s	j
n	o	u	s	e	n	s	a	s	s	n
e	a	s	c	b	i	l	s	g	t	o
é	t	i	c	i	r	t	c	e	l	é

Mots électriques	Mots non électriques
électricité	sensass
pylône	bulle
volts	trône
watts	autobus
hydro one	âne
ligne	super

Un casse-tête plus difficile

◇ Ce carré cache cinq objets qui utilisent l'électricité. Trouve-les et écris une règle de sécurité pour chacun.

1. _____
2. _____
3. _____
4. _____
5. _____

s	t	o	n	d	e	u	s	e	a	g	h	t
e	d	h	u	o	p	e	a	d	l	n	x	j
t	o	f	x	y	i	l	n	s	t	h	m	f
a	h	i	g	l	z	c	n	l	r	r	h	m
o	j	s	u	h	o	u	é	o	a	l	p	r
m	e	c	u	l	j	p	s	b	d	t	à	u
g	n	i	a	p	-	e	l	l	i	r	g	e
c	e	h	k	o	m	s	k	l	o	t	v	t
y	k	e	q	z	g	j	u	l	o	k	c	o
m	e	g	u	i	o	p	v	b	m	x	t	m
a	b	r	t	h	u	k	l	p	z	c	r	d
x	u	e	v	e	h	c	-	e	h	c	è	s
u	l	p	b	o	m	c	t	h	e	g	d	l

Jeu de la sécurité

Règle du jeu

- ◇ Le jeu se joue à 2, 3 ou plusieurs autres enfants.
- ◇ Il vous faudra : un dé et des pions (bouchons de bouteilles, boutons, etc.)
- ◇ Pour commencer, chaque joueur jette le dé une fois. Le chiffre le plus élevé commence. Le chiffre le plus bas joue en dernier. Si deux joueurs obtiennent le même chiffre, ils jettent le dé à nouveau.
- ◇ Jetez le dé et avancez du nombre de cases correspondant au chiffre indiqué sur le dé.
- ◇ Suivez les instructions écrites dans les cases.



DÉPART

Le ballon est tombé de l'autre côté de la clôture d'Hydro. Tu appelles la compagnie d'électricité. Avance de 3 cases.

OK



OK

Tu déplaces l'antenne loin des lignes électriques. Avance de 3 cases.

K.O.
Tu allumes la radio avec les mains mouillées. Recule de 5 cases.



Tu restes dans la voiture quand une ligne électrique est tombée près de là. Avance de 3 cases.

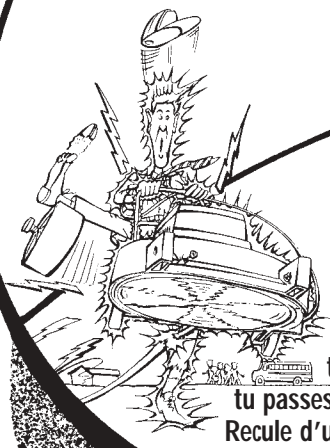

K.O.
Avec la tondeuse, tu passes sur le fil. Recule d'une case.

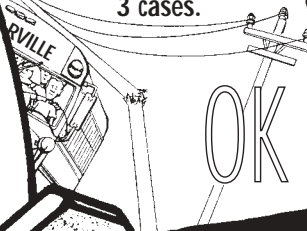

OK

K.O.

Tu fais voler le

cerf-volant près d'une ligne électrique.
Reculé de 3 cases.

Tu appelles la compagnie d'électricité pour secourir le chat.

OK

Avance d'une case.



K.O.

Tu enfonces un couteau dans le grille-pain.
Reculé d'une case.

OK
et
K.O.

Tu enfonces une branche dans un transformateur.
Reculé d'une case.

En nettoyant piscine, tu ne fais pas attention à la ligne électrique.
Reculé

K.O.

de 3 cases.



ARRIVÉE

Tu sors ton bateau de l'eau sans faire attention aux lignes électriques.

Reculé de 2 cases.

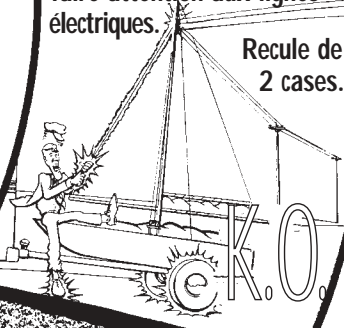

K.O.

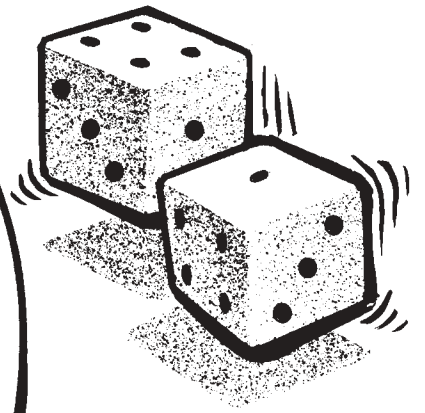

Le chef de la sécurité



- ◇ Ton travail : trouver les erreurs de Didier.
- ◇ Dans ton carnet, décris le danger au numéro correspondant à la situation.
- ◇ Tu dois trouver **8 dangers**. Bonne chance!

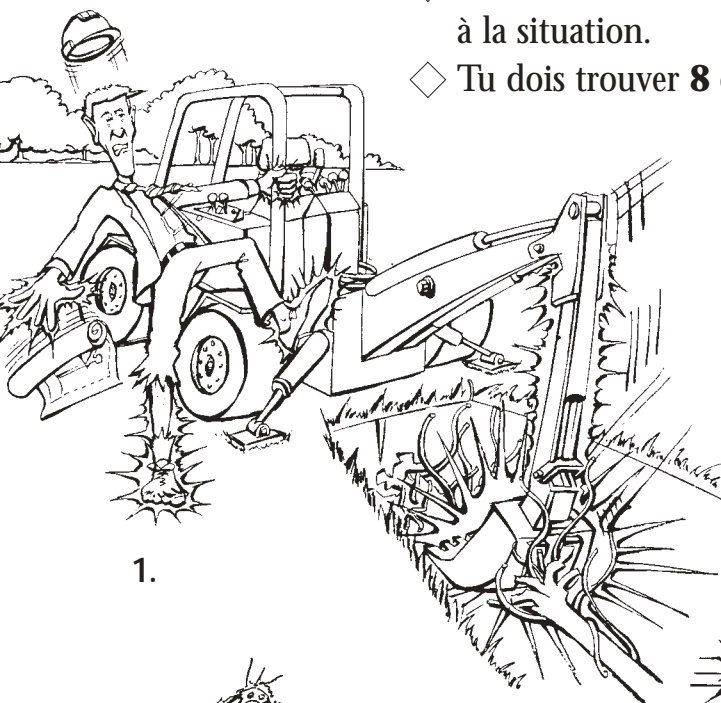

1.

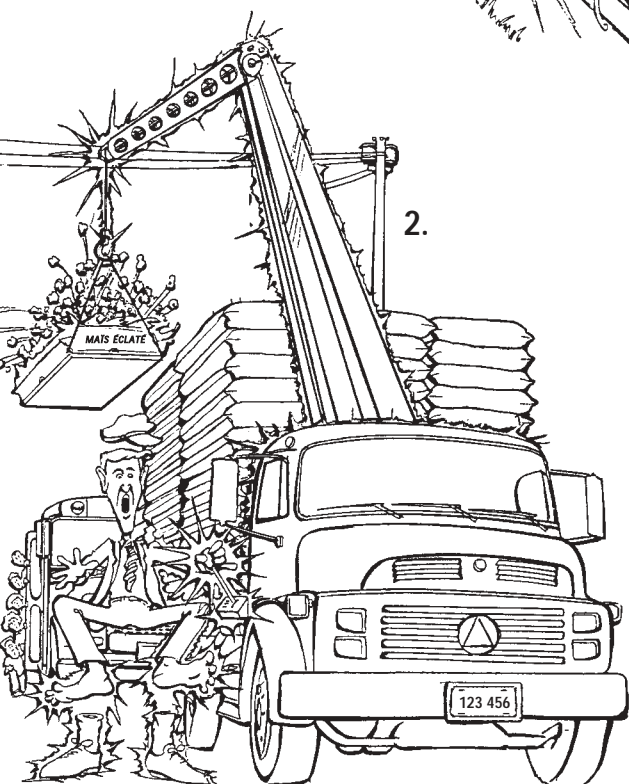

2.

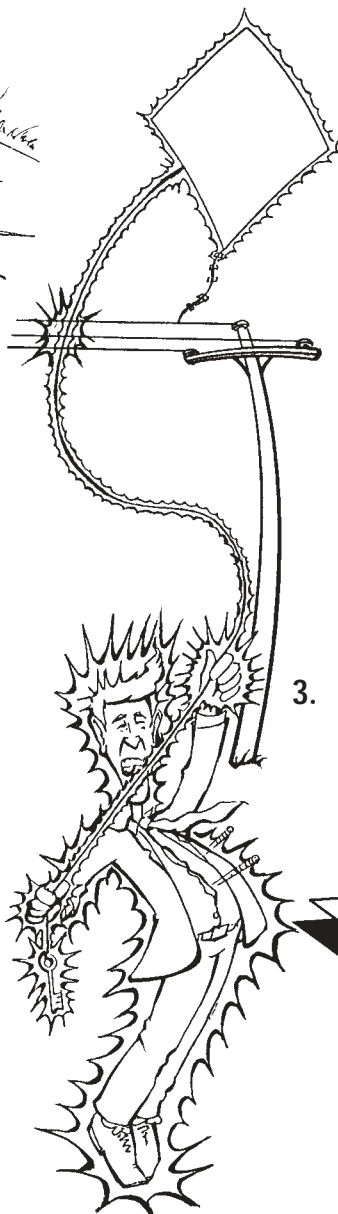

3.

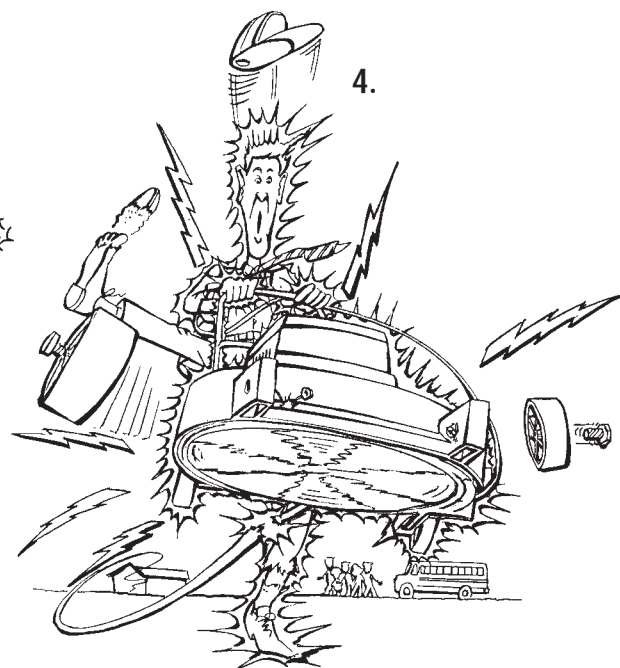

4.

3.
Que se passe-t-il quand tu touches une ligne électrique avec une antenne de télévision?

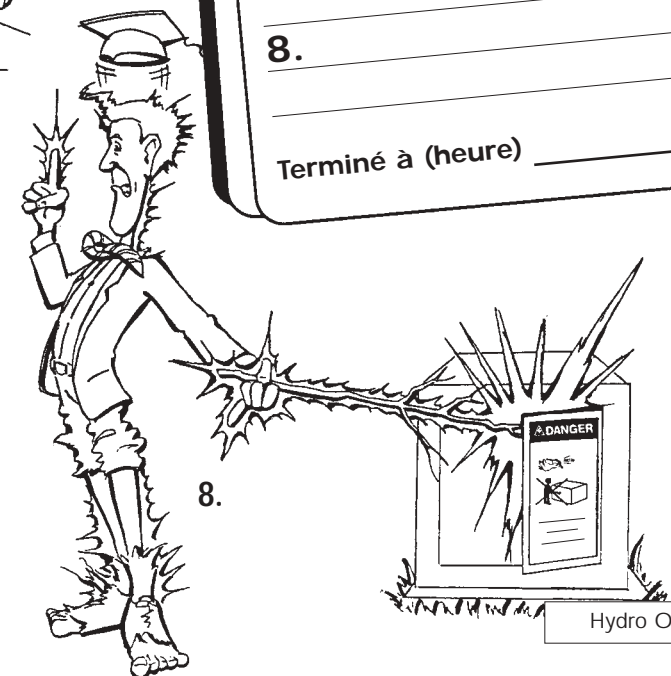
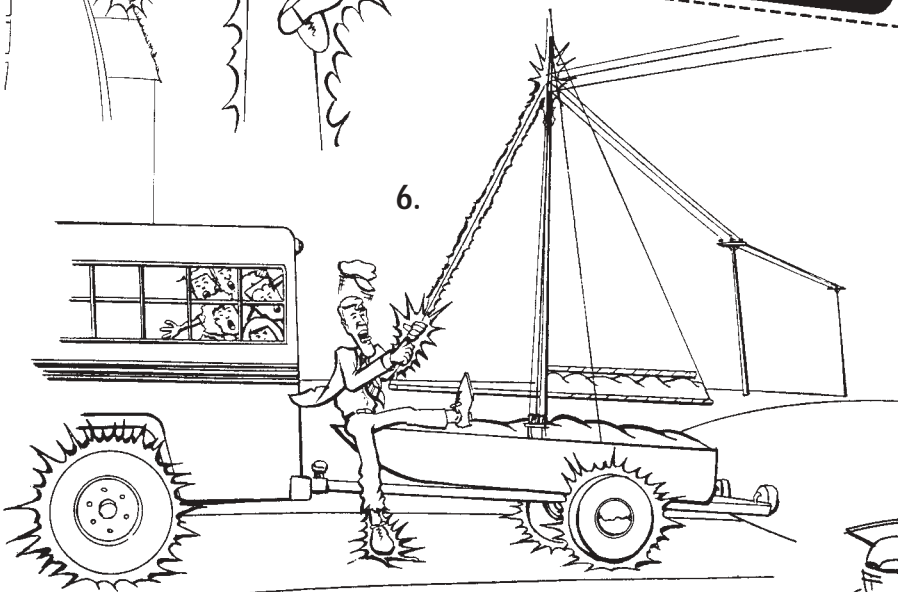

Chef de la sécurité
Rapport des dangers

Commencé à (heure) _____

1. _____
2. _____
3. _____
4. _____
5. _____
6. _____
7. _____
8. _____

Terminé à (heure) _____

Construis la ligne d'électricité

- ◇ Didier veut écouter sa station de radio préférée. Il te faut construire une ligne d'électricité.
- ◇ Numérote les sections dans l'ordre dans lequel elles doivent apparaître dans le réseau électrique. Nous avons numéroté la première et la dernière section.

4.
Pourquoi les panneaux situés sur la clôture d'un poste de transformation affichent le mot « Danger »?

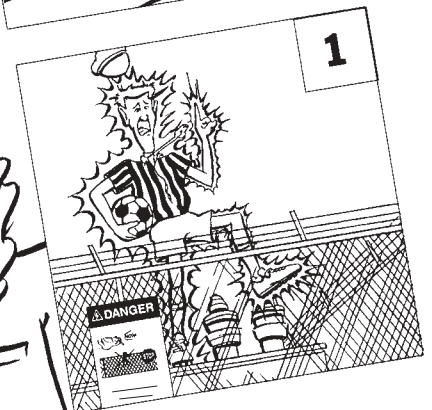
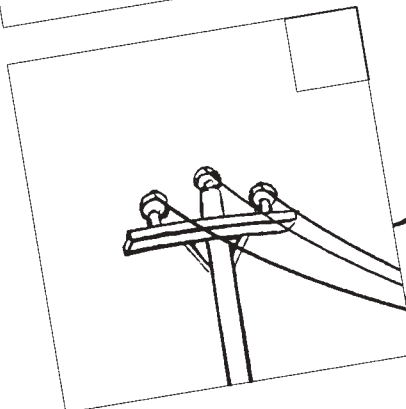
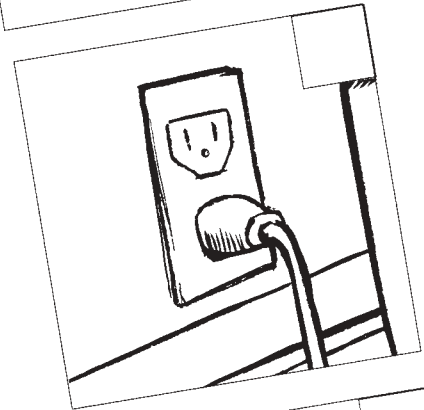
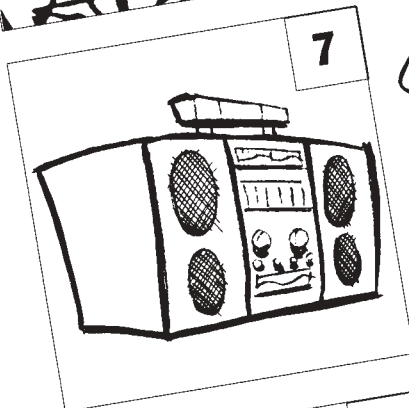
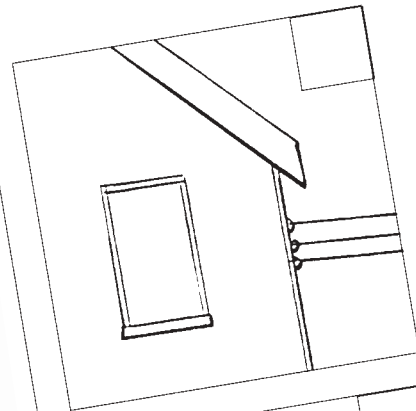
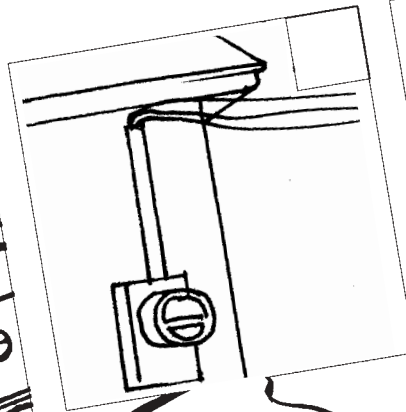
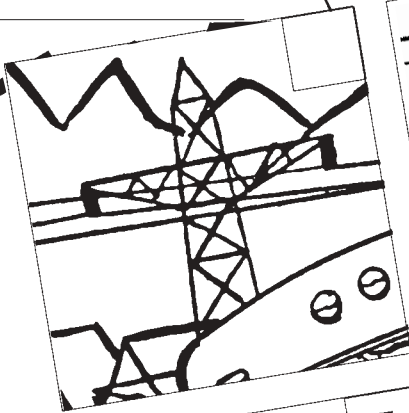

Journal de bord du chef de la sécurité



- ◇ Combien de fois par jour utilises-tu de l'électricité?
- ◇ Chaque fois que tu utilises de l'électricité, peut-il y avoir un danger?
- ◇ Demain, dès que tu te lèves, note tout cela dans ton journal de la journée.
(Est-ce un réveil électrique que j'entends là? Est-il branché correctement?)
- ◇ Pour t'aider un peu, nous avons rempli quelques parties de ton emploi du temps.

JOURNAL		Pas de danger	Danger potentiel
7 h 00	Grille-pain. Fil en mauvais état.		✓
7 h 30			
8 h 00	Rencontre avec les recruteurs d'Hollywood. Ils veulent discuter de mon rôle dans le film. Cela n'a rien à voir avec l'électricité, mais c'est quand même excitant, non?		
8 h 30			
9 h 00	Sonnerie de l'école. Danger : ça me stresse.		
9 h 30			
10 h 00			
10 h 30			
11 h 00			
11 h 30			
12 h 00	J'ai la fringale! Je me régale.		
12 h 30			
1 h 00			
1 h 30			
2 h 00			
2 h 30			
3 h 00			
3 h 30			
4 h 00	De retour à la maison, je prends un bain et j'écoute la radio pour me détendre. C'est bien dangereux, tout ça.		
5 h 00			
6 h 00	Dans la cuisine. Des dangers s'y cachent certainement avec tous ces appareils électriques.		
7 h 00	Hollywood appelle. Veulent savoir si je vais changer ma coiffure? Pas de problème. Ah, oui, ne pas oublier : ne rattrape pas le sèche-cheveux s'il tombe dans le lavabo plein d'eau.		
8 h 00	Mon très sympathique voisin m'a demandé si je veux bien aller chercher son chat en haut du poteau électrique. Mais non, mon cher voisin. Je ne suis pas si bête, je vais appeler la compagnie d'électricité.		
9 h 00			
10 h 00			

Réponses



© Marque déposée d'Hydro One

Ce que Didier ne fait pas correctement (page 3)

1. Didier lève le manche de l'aspirateur sans regarder d'abord en l'air pour voir où se trouvent les lignes électriques. Conseil-sécurité : Regarde d'abord en l'air et éloigne-toi des lignes électriques.
2. Didier touche la radio branchée avec ses mains mouillées. Conseil-sécurité : Ne touche jamais un appareil électrique branché avec les mains mouillées.
3. Didier répare le grille-pain pendant qu'il est branché. Conseil-sécurité : Débranche toujours l'appareil avant de le réparer ou de retirer des rôties coincées.
4. Didier sort de l'autobus au lieu de rester dedans et d'attendre que la compagnie d'électricité vienne couper le courant. Conseil-sécurité : Ne sors pas de la voiture jusqu'à ce que la compagnie d'électricité te dise de le faire.
5. Didier coupe des branches qui poussent près d'une ligne électrique. Conseil-sécurité : Appelle d'abord la compagnie d'électricité avant de travailler sur des arbres situés près des fils électriques.

Règles de sécurité (page 5)

- tondeuse** – Ne passe jamais sur le fil avec la tondeuse.
- moteur** – Débranche le moteur électrique avant de le réparer.
- grille-pain** – N'enfonce jamais de couteau ou de fourchette dans le grille-pain.
- sèche-cheveux** – Ne touche jamais le sèche-cheveux branché qui est tombé dans l'eau.
- radio** – Ne touche jamais une radio branchée avec les mains mouillées.

Rapport des dangers (pages 8 et 9)

1. Il n'a pas appelé la compagnie d'électricité avant de creuser.
2. Il a fait fonctionner le bras de lavage du camion trop près des lignes électriques.
3. Il a joué avec son cerf-volant près des lignes électriques.
4. Il est passé sur le fil avec la tondeuse et a coupé le fil.
5. Il a grimpé sur un poteau électrique.
6. Il n'a pas fait attention aux lignes électriques quand il a sorti le bateau de l'eau.
7. Il est passé de l'autre côté de la clôture du poste de transformation, malgré le panneau « Danger ».
8. Il a enfoncé une branche dans le transformateur.

Devinettes

1. Pour rien au monde, tu ne voudrais toucher ni l'un ni l'autre. (page 2)
2. Tu n'as pas l'air très brillant quand le courant te passe dans le corps. (page 4)
3. Le grand perdant, c'est toi. (page 8)
4. Pour t'arrêter net dans ton élan. (page 10)

Construis une ligne d'électricité

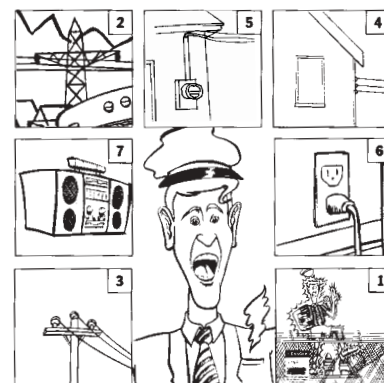

Imprimé sur papier recyclé.

hydro
one

www.HydroOne.com